



DAEWOO
POWER PRODUCTS

DAVC90-15 L

Aspiradora de polvo y agua



MANUAL DE USO

www.daewooherramientas.com.ar

Fabricado bajo licencia de Daewoo International Corporation, Korea

ÍNDICE

1. INFORMACIÓN DE SEGURIDAD	5
2. DISPOSICIÓN Y ELEMENTOS SUMINISTRADOS	6
3. USO PREVISTO	6
4. DATOS TÉCNICOS	6
5. ANTES DE EMPEZAR	6
6. OPERACIÓN	7
7. LIMPIEZA, MANTENIMIENTO Y PEDIDO DE RESPUESTOS	8
8. ELIMINACIÓN Y RECICLAJE	9
GARANTÍA	10

1



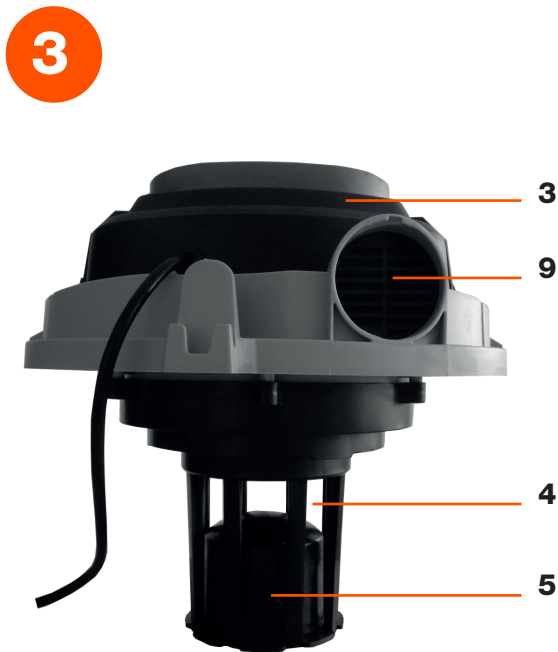

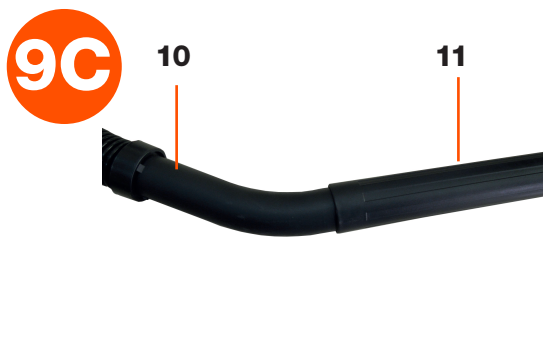
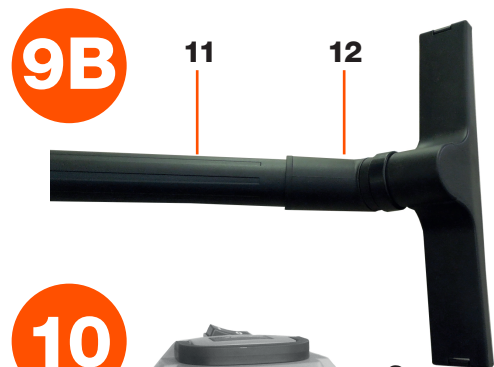
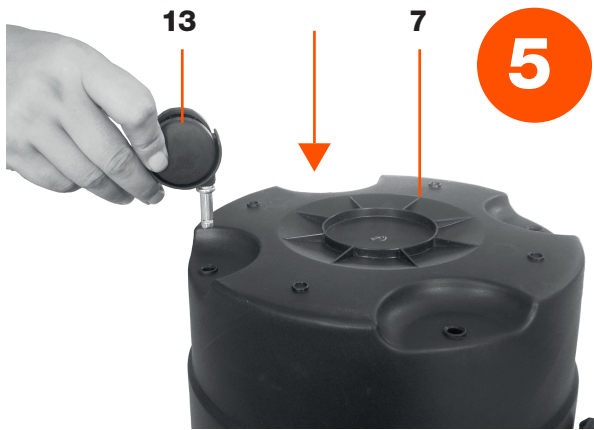

¡Importante!

Al usar el equipo, se deben observar algunas precauciones de seguridad para evitar lesiones y daños. Lea el manual de operación completo con el debido cuidado. Guarde este manual en un lugar seguro, para que la información esté disponible en todo momento. Si le da el equipo a otra persona, déles también estas instrucciones de operación.

No aceptamos responsabilidad por daños o accidentes que surjan debido al incumplimiento de estas instrucciones y la información de seguridad.

1. INFORMACIÓN DE SEGURIDAD

¡Importante!

Lea las instrucciones de operación antes de ensamblar y usar el artefacto por primera vez.

- Verifique que la tensión de la red sea la misma que la especificada en la placa de características.
- Conecte el aparato únicamente a un enchufe a prueba de choques de 240 V ~ 50 Hz.
- Desconecte el cable de alimentación en las siguientes circunstancias: cuando el aparato no esté en uso, antes de abrir el aparato y antes de realizar todos los trabajos de limpieza y mantenimiento.
- Nunca limpie el artefacto con solventes.
- Nunca desenchufe el enchufe tirando del cable.
- Nunca deje el aparato desatendido cuando esté operativo.
- Mantener alejado de los niños.
- Asegúrese de que el cable de alimentación no se dañe al ser atropellado, aplastado, tirado o algo similar.
- No utilice la máquina si el cable de alimentación no está en perfectas condiciones.
- Si el cable de alimentación tiene que ser reemplazado, el reemplazo debe cumplir con las especificaciones de diseño del fabricante. Cable de alimentación: H 05 VV - F 2 x 0.75 mm²
- Nunca aspire lo siguiente: fósforos quemados, cenizas humeantes y colillas de cigarrillos, sustancias combustibles, cáusticas, inflamables o explosivas, vapor o líquidos.
- Este aparato no es adecuado para aspirar polvo que puede ser nocivo para la salud.
- Guarde el aparato en un lugar seco y cubierto.
- Nunca use el aparato si está dañado.
- Solo permita que un servicio autorizado de posventa revise el aparato.
- Utilice únicamente el aparato para realizar trabajos para los que se haya diseñado.
- Tenga especial cuidado al limpiar escalones.
- Use solo accesorios y repuestos originales.

Este electrodoméstico no debe ser utilizado por personas (incluidos niños) con capacidades físicas, sensoriales o mentales reducidas, o por falta de experiencia y conocimiento, a menos que una persona responsable de su seguridad les haya dado supervisión o instrucciones sobre el uso del electrodoméstico. Los niños deben ser supervisados para asegurarse de que no jueguen con el aparato.

2. DISPOSICIÓN Y ELEMENTOS SUMINISTRADOS (FIG. 1-3)

1. Mango
2. Interruptor de encendido / apagado
3. Cabezal
4. Caja de filtro
5. Válvula de flotador de seguridad
6. Gancho de bloqueo
7. Tanque
8. Conexión de la manguera de succión
9. Conector de sople
10. Manguera de succión flexible
11. Tubo de succión de 3 partes
12. Cepillo multipropósito
13. Ruedas
14. Bolsa de papel
15. Filtro de espuma
16. Boquilla para grietas
17. Gancho para almacenamiento de cable

3. USO PREVISTO

El aspirador húmedo y seco está diseñado para aspirar en húmedo y en seco utilizando el filtro apropiado. El aparato no es adecuado para aspirar sustancias combustibles, explosivas o nocivas.

La máquina debe usarse solo para su propósito prescrito. Cualquier otro uso se considera como un uso indebido. El usuario / operador y no el fabricante será responsable de los daños o lesiones de cualquier tipo causados como resultado de esto.

Tenga en cuenta que nuestro equipo no ha sido diseñado para su uso en aplicaciones comerciales, negocios o industriales. Nuestra garantía quedará anulada si la máquina se utiliza en negocios comerciales o industriales o con fines equivalentes.

4. DATOS TÉCNICOS

Voltaje/Frecuencia: 220-240 V~50 Hz

Potencia: 1000 W

Vacío: 15 kPa

Diámetro de manguera: 32 mm

Longitud de manguera: 1.5 m

Capacidad del tanque: 15 L

5. ANTES DE EMPEZAR



¡Importante!

- Antes de conectar el aparato a la red eléctrica, asegúrese de que los datos en la placa de características sean idénticos a los datos de la red eléctrica.
- El aparato solo se puede conectar a un enchufe a prueba de choques.

5.1 Montaje del aparato

Montaje del cabezal del aparato (Fig. 4)

El cabezal del aparato (3) se sujeta al contenedor (7) mediante el gancho de bloqueo (6). Para quitar el cabezal del artefacto (3), abra el gancho de bloqueo (6) y retire el cabezal del artefacto (3). Al instalar el cabezal del artefacto (3), asegúrese de que el gancho de bloqueo (6) encaje correctamente.

Montaje de las ruedas (Fig. 5)

Coloque las ruedas (13) en los soportes apropiados en la parte inferior del tanque (7). Empuje las ruedas (13) firmemente en el montaje hasta que se acoplen entre sí (Fig. 5).

5.2 Montaje del filtro

 ¡Importante!

Nunca use la aspiradora húmeda y seca sin filtro.
Verifique que el filtro esté bien sujeto en todo momento.

Montaje del filtro de espuma (Fig. 6)

Para aspirar en húmedo, deslice el filtro de espuma suministrado (15) sobre la caja del filtro (Fig. 3/4).

Montaje de la bolsa de suciedad (Fig. 7)

Para aspirar en seco, deslice la bolsa de suciedad (14) sobre el orificio de aspiración. La bolsa de suciedad (14) es adecuada solo para aspirar en seco. La bolsa de suciedad facilita la eliminación del polvo aspirado.

5.3 Montaje de la manguera de succión (Fig. 8, 9)

Conecte la manguera de succión (10) al conector correspondiente en la aspiradora húmeda y seca, dependiendo de la aplicación requerida.

Aspiradora

Conecte la manguera de succión (10) al conector de la manguera de succión (8).

Soplado

Conecte la manguera de succión (10) al conector de soplado (9).

El tubo de succión de 3 partes (11) se puede unir a la manguera de succión (10) para extenderlo.

5.4 Boquillas de succión

Boquilla de combinación (12)

La boquilla combinada (12) con accesorios es para aspirar sólidos y líquidos en áreas medianas a grandes. La boquilla para hendiduras (16) está especialmente diseñada para servicios de limpieza y bordes.

6. OPERACIÓN

 ¡Importante!

Apague el equipo si se emite líquido o espuma con el aire de salida cuando se limpia con aspiradora en húmedo.

6.1 Interruptor de encendido / apagado (Fig. 1)

Posición del interruptor 0: Apagado

Posición del interruptor I: Encendido

6.2 Aspirar en seco

Utilice la bolsa de suciedad (14) para aspirar en seco (consulte el punto 5.2).

Siempre asegúrese de que los filtros sean perfectamente seguros.

6.3 Aspirar en húmedo

Para aspirar en húmedo, use el filtro de espuma (15) (vea el punto 5.2).

Verifique que el filtro esté instalado en todo momento.

¡Importante!

Al aspirar en húmedo, el interruptor de seguridad flotante (5) se cierra cuando se alcanza el nivel máximo del tanque. Al hacerlo, el ruido de succión del equipo cambiará y se hará más fuerte. Luego debe apagar el equipo y vaciar el tanque.

¡Importante!

El aspirador húmedo y seco no es adecuado para aspirar líquidos combustibles.

Para aspirar en húmedo, use solo el filtro de espuma suministrado.

6.4 Soplado

Conecte la manguera de succión (10) al conector de soplado (9) en la aspiradora en húmedo y seco.

6.5 Almacenamiento del cable (Fig. 10)

El cable de alimentación puede enrollarse en el gancho (16).

7. LIMPIEZA, MANTENIMIENTO Y PEDIDO DE REPUESTOS

¡Importante!

Siempre desconecte el enchufe de la red antes de comenzar cualquier trabajo de limpieza.

7.1 Limpieza

- Mantenga todos los dispositivos de seguridad, salidas de aire y la carcasa del motor libres de suciedad y polvo lo más posible.

- Recomendamos que limpie el aparato inmediatamente después de usarlo.

7.2 Limpieza del cabezal del aparato (3)

Limpie el aparato regularmente con un paño húmedo y un poco de jabón suave. No use agentes de limpieza o solventes; estos pueden ser agresivos para las partes de plástico en el electrodoméstico.

7.3 Limpieza el contenedor (7)

El contenedor se puede limpiar con un paño húmedo y jabón suave o bajo agua corriente, dependiendo de la cantidad de suciedad.

7.4 Limpieza del filtro de espuma (15)

Limpie el filtro de espuma (15) con un poco de jabón suave bajo el chorro de agua y déjelo secar al aire.

7.5 Mantenimiento

A intervalos regulares y antes de cada uso, verifique que los filtros en la aspiradora en húmedo y seco estén bien ajustados.

7.6 Pedido de piezas de repuesto

Indique los siguientes datos cuando solicite piezas de repuesto:

- Tipo de máquina

Número de pieza de repuesto de la pieza requerida

8. ELIMINACIÓN Y RECICLAJE



Esta marca indica que este producto no debe eliminarse junto con otros desechos domésticos en toda la UE. Para evitar posibles daños al medioambiente o a la salud humana debido a la eliminación incontrolada de residuos, recíclelo responsablemente para promover la reutilización sostenible de los recursos materiales. Para devolver su dispositivo usado, use los sistemas de devolución y recolección o comuníquese con el vendedor donde adquirió el producto. Pueden tomar este producto para un reciclaje ambiental seguro.

TARJETA DE GARANTÍA

Modelo del producto	Fecha de venta
Número de Serie	Empresa
Nombre de usuario	Firma del cliente

El producto está en buenas condiciones y completo. Lea y acepte los términos de la garantía.

GARANTÍA

El período de garantía comienza desde la fecha de venta del producto y cubre 1 año para todos los productos.

Durante el período de garantía se eliminan los fallos causados por el uso de materiales de mala calidad en la producción y mano de obra cuya culpa sea admitida por el fabricante. La garantía entra en vigor desde que se llenó correctamente la tarjeta de garantía y cupones de corte. El producto es aceptado para su reparación en su forma pura y plena integridad.

LA GARANTÍA NO CUBRE

- Daños mecánicos (grietas, astillas, etc.) y daños causados por la exposición a medios agresivos, objetos extraños dentro de la unidad y las rejillas de ventilación, así como de los daños producidos como consecuencia de un almacenamiento inadecuado (corrosión de las partes metálicas);
- Fallos causados por sobrecarga o mal uso del producto, el uso del producto para otros fines, así como la inestabilidad de la electricidad. Una señal segura de que los productos de sobrecarga se están derritiendo o decolorando las piezas debido a la alta temperatura son el fallo simultáneo de dos o más nodos, el sumario sobre la superficie del cilindro y el pistón, y la destrucción de los anillos de pistón. Además, la garantía no cubre fallas de reguladores de energía de tensión automáticos debido a la operación incorrecta;
- Fallos causados por la obstrucción de los sistemas de combustible y refrigeración;
- Para piezas de desgaste (escobillas de carbón, correas, juntas de goma, sellos de aceite, amortiguadores, resortes, embragues, bujías, bufandas, boquillas, poleas, rodillos guía, cables de

- arranque de retroceso, platos, mandriles, baterías extraíbles, filtros y seguridad elementos, grasa, dispositivos extraíbles, equipos, cuchillos, taladros, etc.);
- Los cables eléctricos con daños mecánicos y térmicos;
- El producto, si fue abierto o reparado fuera del Centro de Servicio Autorizado.
- la prevención, productos de cuidado (limpieza, lavado, lubricación, etc.), la instalación y configuración del producto;
- Los productos de desgaste natural (cuota de producción);
- Fallos causados por el uso del producto para las necesidades relacionadas con las actividades empresariales;
- Si la tarjeta de garantía está vacía o el sello del Vendedor faltante;
- Ausencia de la firma del titular de la tarjeta de garantía.



DAEWOO

Producto _____
 Modelo _____
 Empresa _____
 Fecha de Venta _____



DAEWOO

Producto _____
 Modelo _____
 Empresa _____
 Fecha de Venta _____



DAEWOO

Producto _____
 Modelo _____
 Empresa _____
 Fecha de Venta _____



DAEWOO
POWER PRODUCTS

www.daewooherramientas.com.ar

Fabricado bajo licencia de Daewoo International Corporation, Corea